

Triple-Divide™ シリーズ レールマウント小型直進ステージ Pint-Sized Rail Mount Translation Stages



9065-XYZ (アクチュエータは別売)

- e•z•Trac™ レールにより非常に柔軟な搭載が可能
- 再配置可能なマイクロメータ位置
- 高い安定性とロック可能

これらのレールマウント小型直進ステージは、限られたスペースで高性能を必要とする用途に最適です。すべてのTriple-Divide™直進ステージの底面にe•z•Trac™レールシステムが組み込まれているので、モジュールを簡単に構築できます。モジュール性が高く、すべてのTriple-Divide™ステージやキャリアと組み合わせることができます。ステージ同士を組み合わせたり、アクセサリをステージに、ステージを光学ベンチに搭載できます。これらのステージは、x、z、xy、xz、xyz構成で利用できます。

Model 9065-X

米国特許#6,174,102

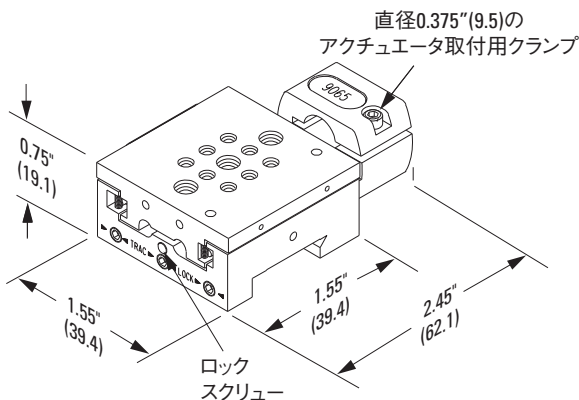

各ステージに付属されているe•z•Trac™ レール

マウント穴のイラスト

- 1/4-20 (M6) ネジ穴
- 8-32 (M4) ネジ穴
- 直径0.0915の穴

推奨アクチュエータ

モデル	説明
8301NF	ピコモーター、移動量12.7 mm、分解能30 mm、9.5 mmシャンク
SM-13	バーニアマイクロメータ、移動量13 mm、耐荷重9 lb、50.8 TPI
9301	ねじ込み式調整スクリュー、ブレーキ付、移動量25.4 mm、ボールチップ、1/4-80



Model 9022

関連製品



標準サイズの9064シリーズTriple-Divide™ステージ
(お問い合わせください)

Model 9065-Z

米国特許#6,174,102

2つのセットスクリューによって、マイクロメータ
取り付け用クランプの位置を容易に移動し、
ZステージからXステージへの切り替えが可能

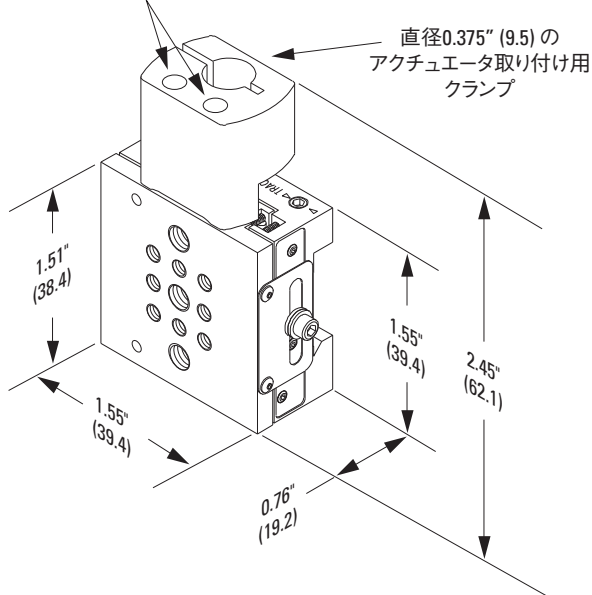

Model 9065-XZ

米国特許 #6,174,102

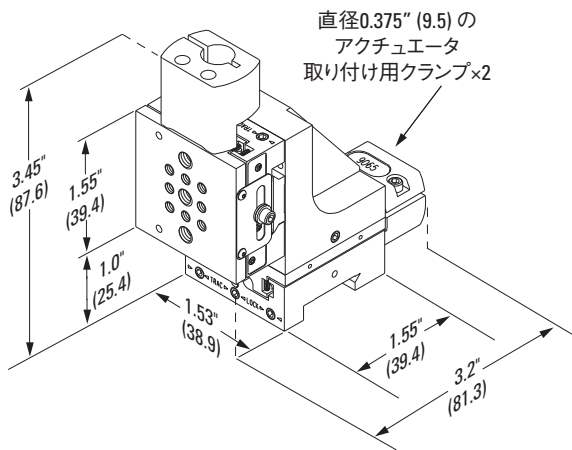

Model 9065-XY

米国特許#6,174,102

直径0.375" (9.5) の
アクチュエータ
取り付け用クランプ×2

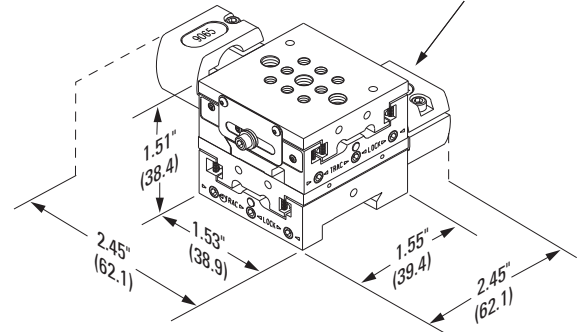

Model 9065-XYZ

米国特許 #6,174,102

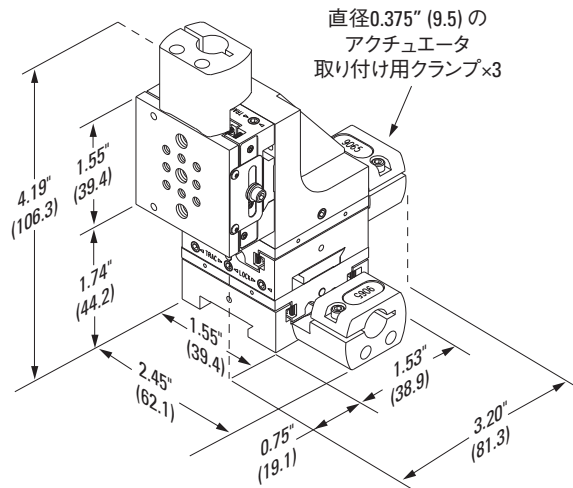

仕様

移動量 [in. (mm)]	0.55 (14)
ベアリング	ボールベアリング
直線精度	<3 μm
耐荷重 [lbf (N)]	12 (53)
材料	アルミニウム

発注のご案内

モデル*	9065-X-M	9065-Z-M	9065-XY-M	9065-XZ-M	9065-XYZ-M
軸数	X	Z	X, Y	X, Z	X, Y, Z

*アクチュエータは別売りです (弊社にお問い合わせください)。

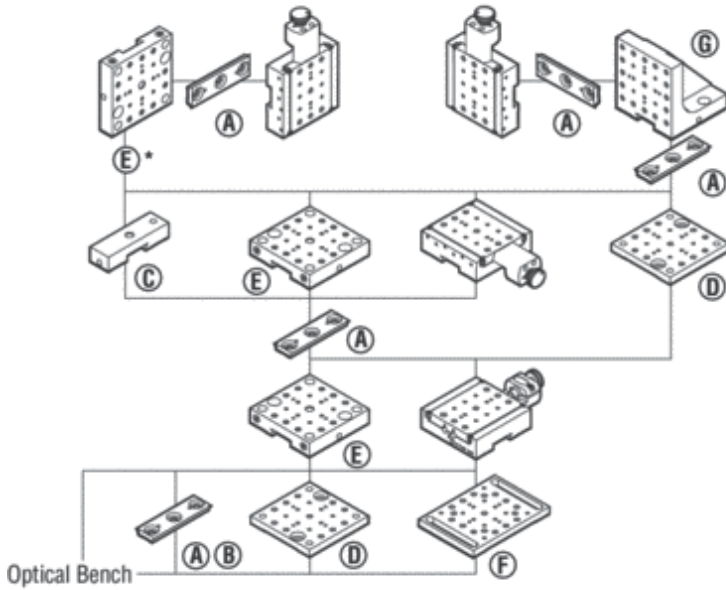

- Ⓐ **e•z•Trac™ Rail**
Model 9022 or 9032
- Ⓑ **6" and 12" e•z•Trac Rail**
Model 9023 and 9020
- Ⓒ **e•z•Trac Carrier**
Model 9025 or 9035
- Ⓓ **Modular Plate**
Model 9028 or 9038
- Ⓔ **Modular Riser**
Model 9026, 9027, or 9036*
- Ⓕ **Baseplate**
Model 9021
- Ⓖ **90° Adapter**
Model 9029 or 9039

*NOTE: You cannot mount the Model 9036 vertically.



Model 9064-XYZ-M

標準サイズ9064シリーズ

発注のご案内

モデル	説明
9064-X-M	Triple-Divide X軸ステージ、移動量28 mm、M4&M6
9064-XYZ-M	Triple-Divide XYZ軸ステージ、移動量28 mm、M4&M6
9064-XZ-M	Triple-Divide XZ軸ステージ、移動量28 mm、M4&M6

推奨アクチュエータ

モデル	説明
8302	ピコモーター、移動量25.4 mm、分解能30 nm、9.5 mmシャンク
SM-13	バーニアマイクロメータ、移動量25 mm、耐荷重23lbf、50.8TPI
9369	ねじ込み式調整スクリュー、ブレーキ付、移動量25.4 mm、ボールチップ、1/4-100