



## 発注のご案内

モデル	光学部品直径 [in. (mm)]	アクチュエータ ねじピッチ	駆動タイプ <sup>(1)</sup>	角度範囲 (°)	感度 <sup>(2)</sup> (秒)	直進距離 <sup>(3)</sup> [in. (mm)]	Price
<b>0.5 in. (12.7 mm) 光学マウント</b>							
U50-A	0.5 (12.7)	80 TPI	六角レンチ	±5	10.4	0.15 (3.8)	¥10,600
U50-A1	0.5 (12.7)	100 TPI	六角レンチ	±5	8.3	0.15 (3.8)	¥12,500
U50-AL	0.5 (12.7)	80 TPI	六角レンチ	±5	10.4	0.15 (3.8)	¥11,800
U50-AL1	0.5 (12.7)	100 TPI	六角レンチ	±5	8.3	0.15 (3.8)	¥13,800
U50-P	アダプタを参照	80 TPI	六角レンチ	±5	10.4	0.15 (3.8)	¥10,400
U50-P1	アダプタを参照	100 TPI	六角レンチ	±5	8.3	0.15 (3.8)	¥12,500
U50-PL	アダプタを参照	80 TPI	六角レンチ	±5	10.4	0.15 (3.8)	¥11,800
U50-PL1	アダプタを参照	100 TPI	六角レンチ	±5	8.3	0.15 (3.8)	¥13,800
<b>1 in. (25.4 mm) 光学マウント</b>							
U100-A	1.0 (25.4)						¥10,100
U100-A-LH	1.0 (25.4)						¥10,100
U100-A2K	1.0 (25.4)	100 TPI	ノブ	±7	3.8		¥15,400
U100-A-LH-2K	1.0 (25.4)	100 TPI	ノブ	±7	3.8		¥15,400
U100-A2K-NL	1.0 (25.4)	100 TPI	ノブ	±7	3.8		¥13,300
U100-A2H	1.0 (25.4)	100 TPI	六角レンチロック	±7	3.8		¥15,200
U100-A-LH-2H	1.0 (25.4)	100 TPI	六角レンチロック	±7	3.8		¥15,200
U100-A2H-NL	1.0 (25.4)	100 TPI	六角レンチ	±7	3.8		¥13,400
U100-A3K	1.0 (25.4)	100 TPI	ノブ	±7	3.8	0.38 (9.7)	¥18,500
U100-A-LH-3K	1.0 (25.4)	100 TPI	ノブ	±7	3.8	0.38 (9.7)	¥18,500
U100-A3K-NL	1.0 (25.4)	100 TPI	ノブ	±7	3.8	0.38 (9.7)	¥16,000
U100-A3H	1.0 (25.4)	100 TPI	六角レンチロック	±7	3.8	0.38 (9.7)	¥18,500
U100-A-LH-3H	1.0 (25.4)	100 TPI	六角レンチロック	±7	3.8	0.38 (9.7)	¥18,500
U100-A3H-NL	1.0 (25.4)	100 TPI	六角レンチ	±7	3.8	0.38 (9.7)	¥16,000
U100-P	アダプタを参照						¥10,100
U100-P2K		100 TPI	ノブ	±7	3.8		¥15,200
U100-P2K-NL		100 TPI	ノブ	±7	3.8		¥13,400
U100-P2H		100 TPI	六角レンチロック	±7	3.8		¥15,200
U100-P3K	アダプタを参照	100 TPI	ノブ	±7	3.8	0.38 (9.7)	¥18,500
U100-P3K-NL	アダプタを参照	100 TPI	ノブ	±7	3.8	0.38 (9.7)	¥16,000
U100-P3H	アダプタを参照	100 TPI	六角レンチロック	±7	3.8	0.38 (9.7)	¥18,500
<b>1.18 in. (30 mm) 光学マウント</b>							
U100-A-30	1.18 (30)						¥11,200
<b>2 in. (50.8 mm) 光学マウント</b>							
U200-A	2.0 (50.8)						¥16,600
U200-A-LH	2.0 (50.8)						¥16,600
U200-A2K	2.0 (50.8)	100 TPI	ノブ	±5	2.4		¥22,300
U200-A2K-NL	2.0 (50.8)	100 TPI	ノブ	±5	2.4		¥20,600
U200-A2H	2.0 (50.8)	100 TPI	六角レンチロック	±5	2.4		¥21,900
U200-A3K	2.0 (50.8)	100 TPI	ノブ	±5	2.4	0.38 (9.7)	¥25,500
U200-A3K-NL	2.0 (50.8)	100 TPI	ノブ	±5	2.4	0.38 (9.7)	¥22,900
U200-A3H	2.0 (50.8)	100 TPI	六角レンチロック	±5	2.4	0.38 (9.7)	¥25,500
U200-P	アダプタを参照						¥16,600
U200-P2K	アダプタを参照	100 TPI	ノブ	±5	2.4		¥21,900
U200-P2H	アダプタを参照	100 TPI	六角レンチロック	±5	2.4		¥21,900
U200-P3K	アダプタを参照	100 TPI	ノブ	±5	2.4	0.38 (9.7)	¥25,500
U200-P3H	アダプタを参照	100 TPI	六角レンチロック	±5	2.4	0.38 (9.7)	¥25,500
<b>3 in. (76.2 mm) 光学マウント</b>							
U300-A	3.0 (76.2)						¥22,300
U300-A2K	3.0 (76.2)	100 TPI	ノブ	±3.5	1.8		¥27,000
U300-A3K	3.0 (76.2)	100 TPI	ノブ	±3.5	1.8	0.38 (9.7)	¥31,300

U50-P



U100-P3K-NL

Model U50-A および U50-P

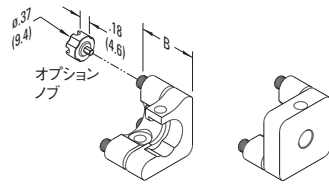

Model U50-AL

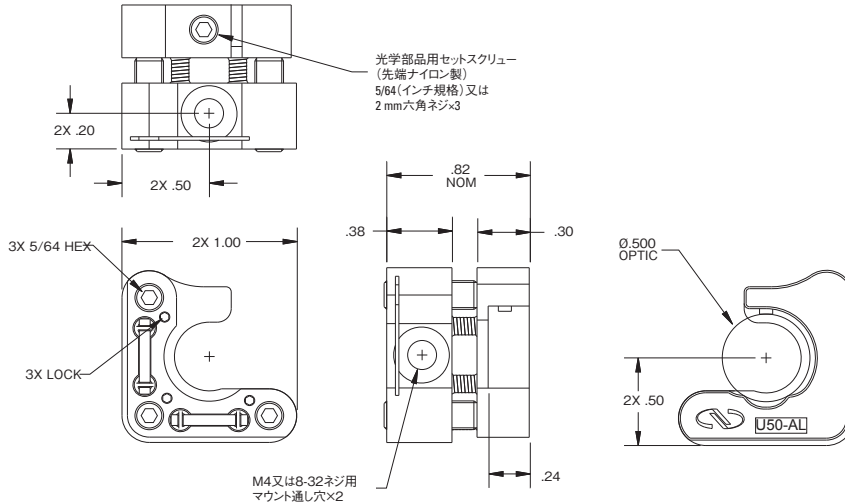

Model U100/200/300-A および U100/200-P

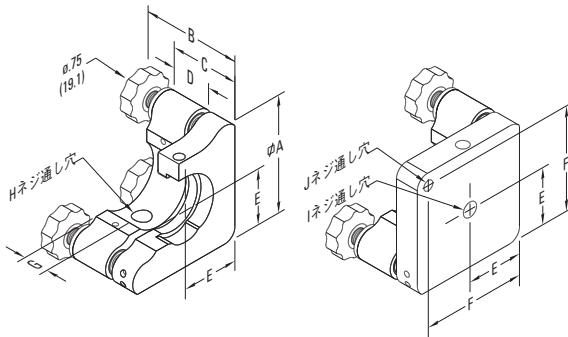

Model	寸法 [in. (mm)]								ネジ [in. (mm)]	
	A	B <sup>1)</sup>	C 公称値	D	E	F	G	H	I	J
U50A	1.00 (25.4)	0.82 (20.8)	0.70 (17.8)	0.375 (9.5)	0.50 (12.7)		0.18 (4.6)	8-32 (M4)		
U100-A2*	2.00 (50.8)	1.79 (45.5)	1.14 (29.0)	0.63 (15.9)	1.00 (25.4)		0.31 (7.9)	8-32 (M4)		
U100-A3*	2.00 (50.8)	1.79 (45.5)	1.14 (29.0)	0.63 (15.9)	1.00 (25.4)		0.31 (7.9)	8-32 (M4)		
U200-A2*	2.75 (69.9)	1.95 (49.5)	1.31 (33.3)	0.63 (15.9)	1.38 (35.1)		0.31 (7.9)	8-32 (M4)		
U200-A3*	2.75 (69.9)	1.95 (49.5)	1.31 (33.3)	0.63 (15.9)	1.38 (35.1)		0.31 (7.9)	8-32 (M4)		
U300-A2*	3.75 (95.3)	1.95 (49.5)	1.31 (33.3)	0.63 (15.9)	1.88 (47.8)		0.31 (7.9)	8-32 (M4)		
U300-A3*	3.75 (95.3)	1.95 (49.5)	1.31 (33.3)	0.63 (15.9)	1.88 (47.8)		0.31 (7.9)	8-32 (M4)		
U50-P	1.00 (25.4)	0.82 (20.8)	0.70 (17.8)	0.375 (9.5)	0.50 (12.7)		0.18 (4.6)	8-32 (M4)	1/4-20 (M6)	
U100-P2*	2.00 (50.8)	1.79 (45.5)	1.14 (29.0)	0.63 (15.9)	1.00 (25.4)	1.79 (45.5)	0.31 (7.9)	8-32 (M4)	1/4-20 (M6)	8-32 (M4)
U100-P3*	2.00 (50.8)	1.79 (45.5)	1.14 (29.0)	0.63 (15.9)	1.00 (25.4)	1.79 (45.5)	0.31 (7.9)	8-32 (M4)	1/4-20 (M6)	8-32 (M4)
U200-P2*	2.75 (69.9)	1.95 (49.5)	1.31 (33.3)	0.63 (15.9)	1.38 (35.1)	2.17 (55.1)	0.31 (7.9)	8-32 (M4)	1/4-20 (M6)	8-32 (M4)
U200-P3*	2.75 (69.9)	1.95 (49.5)	1.31 (33.3)	0.63 (15.9)	1.38 (35.1)	2.17 (55.1)	0.31 (7.9)	8-32 (M4)	1/4-20 (M6)	8-32 (M4)

注意：U50モデルには精密8-100 (TPI) 六角調整スクリューが標準添付されます。

注意：U300-Aには0.50" (12.7 mm) 間隔で3ヶ所に通し穴が設けられています (寸法Hの引き出し線参照)

<sup>1)</sup> AJS100-0.5k-NL使用の場合の寸法。他のAJS100シリーズの場合は「アクチュエータ付マウント奥行 (公称値)」をご覧ください。

関連製品



V100-CP CenterPoint™ マウント (P872参照)



SRシリーズ マグネットベDESTALROD



ウルトラショートパルス用広帯域45°ミラー (P675参照)

アクチュエータ付き 公称マウント奥行

寸法 [in. (mm)]	
アクチュエータ	公称幅
AJS100-0.5H	C+.493 (12.52)
AJS100-0.5H-NL	C+.353 (8.97)
AJS100-0.5K	C+.778 (19.76)

ミラーマウント  
レンズホルダ  
専用光学マウント  
ルーラシステム  
メカニカルシヤッタ  
アクセサリ  
ネース&フトラケツト  
ロツトシステム  
コンポーネツト  
ケーブルマウント