

Model V100-CP

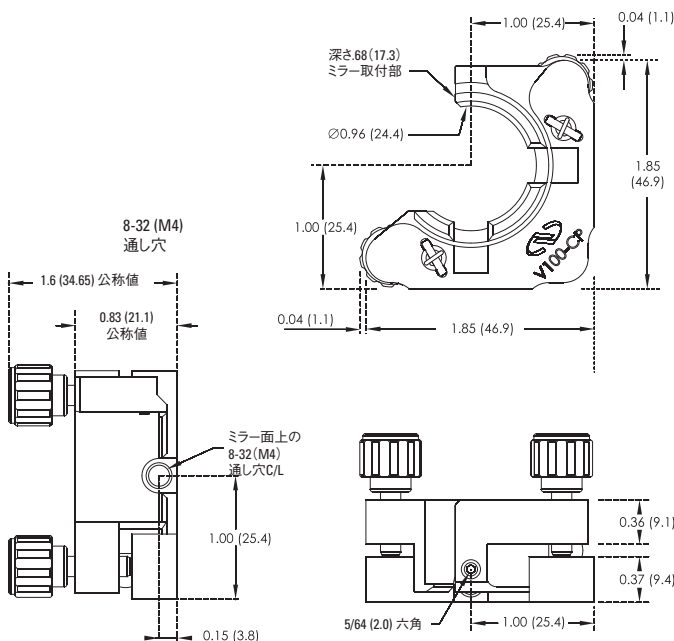

Model V100-P2

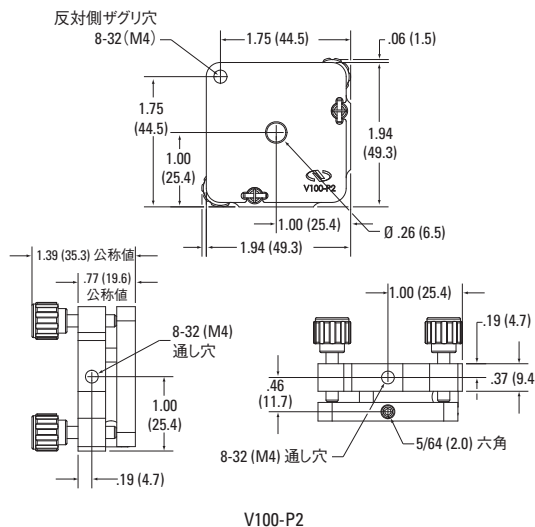

[V] New Focus™
A Newport Corporation Brand

Classic シリーズ 標準および小型ミラーマウント Standard and Pint-Sized Mirror Mounts



- 優れた安定性とコンパクトなサイズ
- サファイアシートと堅いスプリングにより、滑らかで信頼性の高い動きを実現
- 独自技術の調整スクリューによる正確なポジショニング
- センターまたはコーナースタイルのデザイン
- 1 mmの薄さの光学部品をマウント

これらのマウントは、外見上は従来製品と同じです。しかし、独自技術の高精度のスクリューとプッシング、サファイアシート、および極大フレームを組み合わせることで、卓越した安定性と、再現性に優れた正確な調整が実現します。これらのマウントは、プラットフォームバージョンで提供されます。1/2、1、2インチ、または30 mm径の光学部品に対応した広範囲の光学部品マウントアバチャが用意されており、センターまたはコーナースタイルのマウントデザインがあります。モデル9852が1 mmの薄さの光学部品を保持できることも特筆すべき点です。コーナースタイルのマウントデザインでは、3つの調整スクリューにより形成される正方形の4つ目の角に光学部品が配置されます。この構成では、傾斜、移動を伴わない傾斜、および移動のみのすべてが、単独のマウントで得られます。移動のみは、すべてのノブに同じ回転量を適用するだけで行えます（1つのノブが1°違った場合のフェイスプレートの傾きは、たったの

0.0012°です）。移動なしの傾斜を行う場合、あるいは移動があまり重要ではないアプリケーションの場合は、ノブを1つだけ回して傾斜を調整します。ニューフォーカスの小型マウントは、標準のクラシックマウントの半分の大きさながら同レベルの高い性能を提供して、お客様の期待にお応えします。1/2および1"のビーム高と8-32 (M4) のマウント穴を備えたこれらのアルミ製マウントは、お客様がすでにお持ちの他のすべてのマウント、ポスト、およびペDESTALと完全に互換性があります。堅牢なこれらのマウントには、安定性を確保する堅いスプリング、耐久性に寄与するサファイアシート、および他の小型マウントよりも優れた分解能をもたらす80ピッチ黄銅製ナットが含まれています。

Model 9806

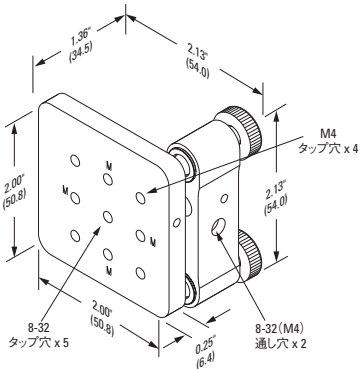

Model 9807

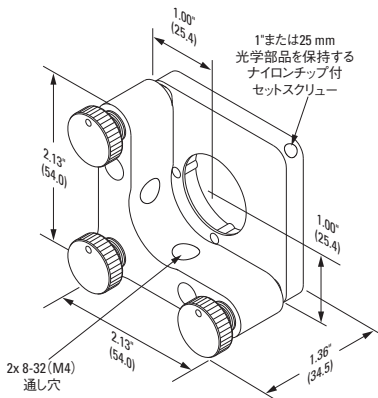

Model 9808

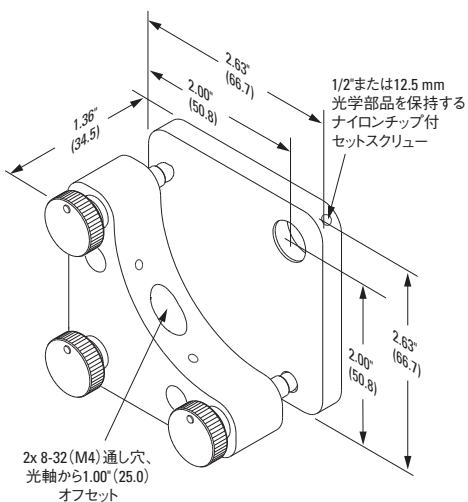

Model 9809NF

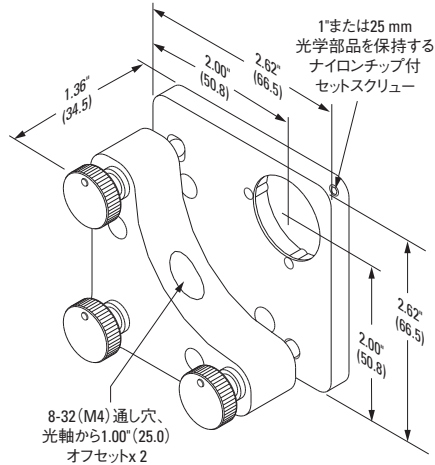

Model 9852

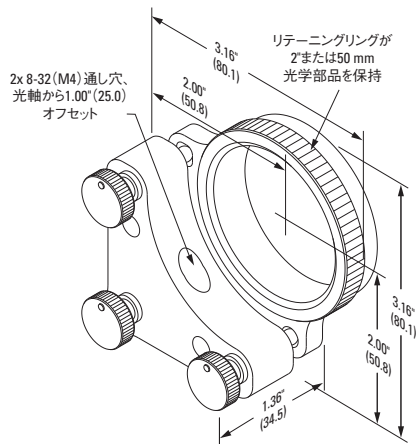

Model 9855

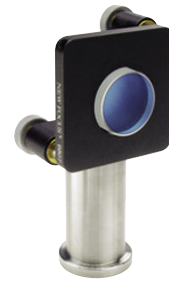
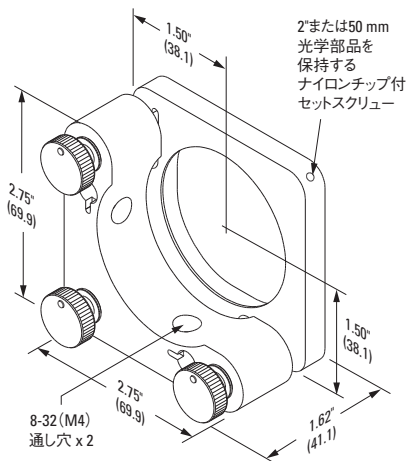

Model 9807



Model 9855



すべてのクラシックマウントは、3つのアクチュエータを備えます。



Model 9806プラットフォームマウントのマウントプレートには、8-32とM4の両方の穴があります。

ミラーマウント

レンズホルダ

専用光学マウント

レーザシステム

メカニカルシャッタ

アクセサリ

ベース&ブラケット

ポスト&ロッドシステム

コンポーネント
セット

フィルター
マウント

Model 9882

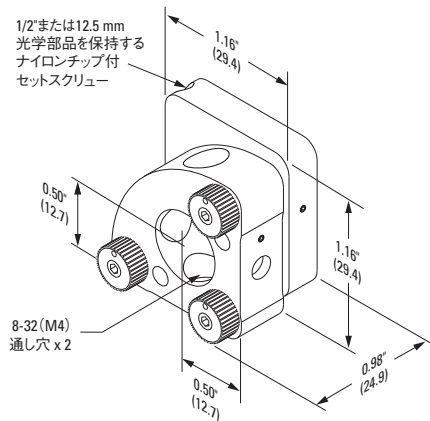

Model 9883

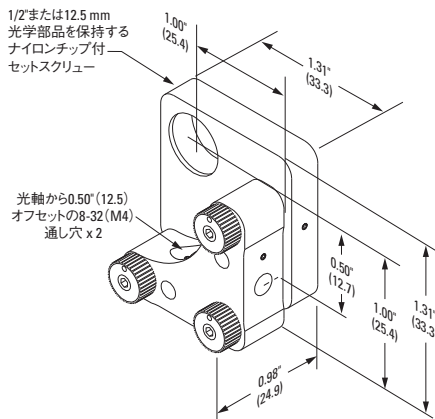

Model 9884

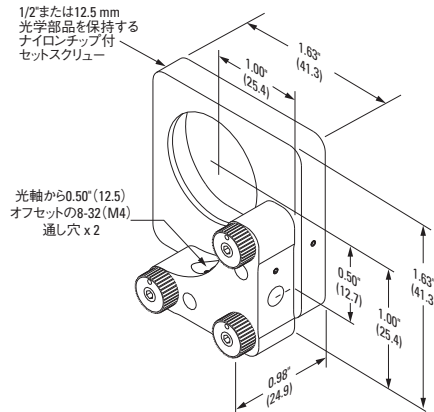

標準マウント発注のご案内

| モデル | タイプ | 光学部品の直径 [in. (mm)] | 光軸高 [in. (mm)] | 5°回転の 解像度 - 角度 | 駆動タイプ | ネジタイプ | Price |
|----------|--------------|-----------------------|-------------------|-------------------|-------|---------------|---------|
| 9806 | プラットフォームマウント | - | - | 107 μrad | ノブ | 8-32 (M4) 通し穴 | ¥13,000 |
| 9807 | センターマウント | 1.0 (25.4) | 1.0 (25.4) | 107 μrad | ノブ | 8-32 (M4) 通し穴 | ¥13,200 |
| 9808 | センターマウント | 0.5 (12.7) | 2.0 (50.8) | 107 μrad | ノブ | 8-32 (M4) 通し穴 | ¥12,800 |
| 9809NF | センターマウント | 1.0 (25.4) | 2.0 (50.8) | 107 μrad | ノブ | 8-32 (M4) 通し穴 | ¥12,800 |
| 9813-M | センターマウント | 1.18 (30) | 1.0 (25.4) | 107 μrad | ノブ | M4 | ¥14,200 |
| 9813-K-M | センターマウント | 1.18 (30) | 1.0 (25.4) | 107 μrad | 六角レンチ | M4 | ¥14,200 |
| 9855 | センターマウント | 2.0 (50.8) | 1.5 (38.1) | 87 μrad | ノブ | 8-32 (M4) 通し穴 | ¥24,700 |
| 9852 | センターマウント | 2.0 (50.8) | 2.0 (50.8) | 87 μrad | ノブ | 8-32 (M4) 通し穴 | ¥24,200 |

モデル番号末尾に-K：六角レンチ調整、-L：ロック機構、-C：マイクロメーターになります。

小型マウント発注のご案内

| モデル | タイプ | 光学部品の直径 [in. (mm)] | 光軸高 [in. (mm)] | 5°回転の 解像度 - 角度 | 駆動タイプ | ネジタイプ | Price |
|------|----------|-----------------------|-------------------|-------------------|-------|---------------|---------|
| 9882 | センターマウント | 0.5 (12.7) | 0.5 (12.7) | 214 μrad | ノブ | 8-32 (M4) 通し穴 | ¥13,900 |
| 9883 | センターマウント | 0.5 (12.7) | 1.0 (25.4) | 214 μrad | ノブ | 8-32 (M4) 通し穴 | ¥15,100 |
| 9884 | センターマウント | 1.0 (25.4) | 1.0 (25.4) | 214 μrad | ノブ | 8-32 (M4) 通し穴 | ¥15,400 |

モデル番号末尾に-K：六角レンチ調整