

## Stability™ 真空対応電動マウント

### モデル8817-V

モデル 8817-Vはモデル 8816の真空対応バージョンで、ウルトラクリーン環境対応の材質と部品で構成されています。2個の「V」タイプ真空対応Picomotor™アクチュエータ駆動ですので、傾き調整の完全リモートコントロールが可能です。モデル 8817-Vは、一般的なガスクロマトグラフィー質量分析器 (GCMS) で特性評価されます。これらを温度85 °Cで3時間測定したときの放出ガスは、揮発量で0.1 ppm未満です。放出ガス成分を正確・詳細に分析した質量スペクトルも、ご希望に応じてご提供いたします。

### 発注のご案内

モデル	仕様	Price
8816-6	Stability™電動マウント、直径1.0 in、厚さ6 mm	¥188,000
8816-8	Stability™電動マウント、直径1.0 in、厚さ8 mm	¥188,000
8817-6-V	Stability™真空対応電動マウント、直径1.0 in、厚さ6 mm	¥246,000
8817-8-V	Stability™真空対応電動マウント、直径1.0 in、厚さ8 mm	¥259,000

### 仕様

モデル	光学部品の直径 [in. (mm)]	電動軸	角度範囲 (°)	角度分解能 ( $\mu$ rad)	ケーブル長 [ft. (m)]	コネクタ タイプ	真空対応	操作温度範囲 (°C)
8816-6	1.0 (25.4)	2	$\pm 4$	0.7	7 (2.1)	4ピンRJ-22		10-40
8816-8	1.0 (25.4)	2	$\pm 4$	0.7	7 (2.1)	4ピンRJ-22		10-40
8817-6-V	1.0 (25.4)	2	$\pm 4$	0.7	7 (2.1)	4ピンRJ-22	10 <sup>-6</sup> Torr	10-40
8817-8-V	1.0 (25.4)	2	$\pm 4$	0.7	7 (2.1)	4ピンRJ-22	10 <sup>-6</sup> Torr	10-40

## 名称

### 名称について

Picomotorアクチュエータにはいくつかの異なるタイプがございます。以下をご参照ください。

「V」一般的な真空対応オプションで、10<sup>-6</sup>Torrまでの真空で使用できます。

「UHV」超高真空対応オプションで、10<sup>-6</sup>Torrまでの真空で使用できます。

## ピントサイズ電動マウント

### Motorized Pint Sized Mounts



Model 8886, 8887,および 8885.

- モータ駆動で自動アライメントを実現
- 角度分解能 5  $\mu$ rad
- コンパクトで互換性を持つ

Tiny Picomotorアクチュエータを、人気の高いピントサイズミラーマウントに組み合わせることにより、極めて小さいサイズで5  $\mu$ radの分解能が実現します。これらのモータ駆動マウントは、調整の余裕がなく、またデリケートで手動での調整が不向きな小さなシステムに発生しやすい問題を解決します。チップチルトのリモートコントロールが可能で2台のPicomotorアクチュエータを搭載しても、マウントの奥行きは0.5インチしか変わりません。また、このピントサイズマウントはポストやペダスタル、あるいはお手持ちのマウントと完全に互換します。

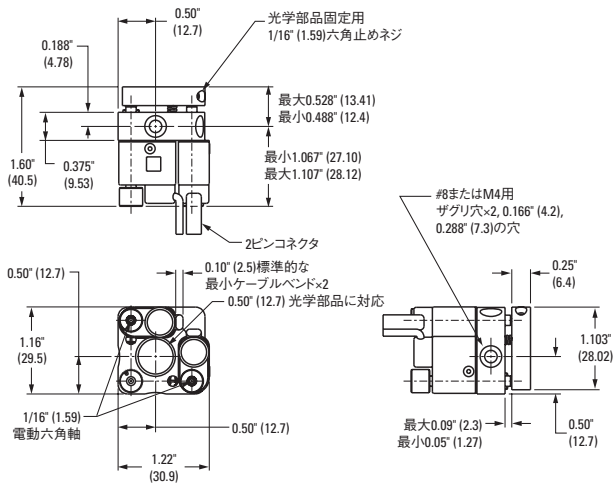

Model 8885  
米国特許 # 5,410,206

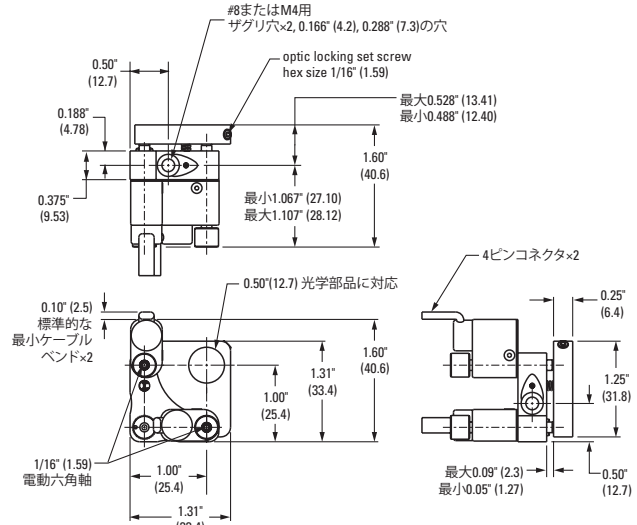

Model 8886  
米国特許 # 5,140,470 と # 5,410,206

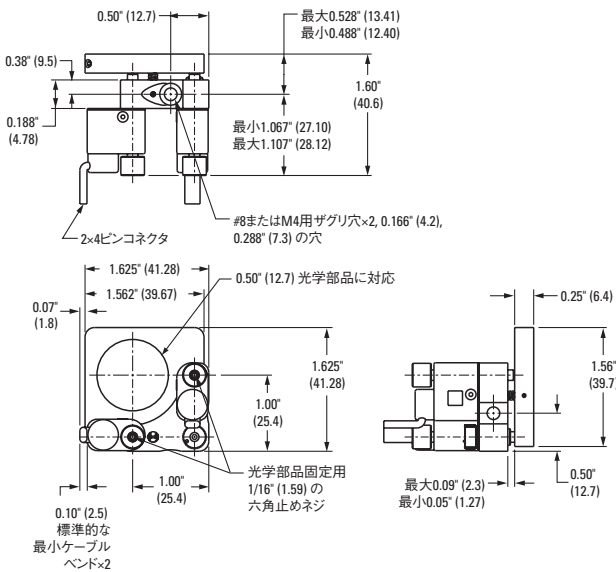

Model 8886  
米国特許 # 5,140,470 と # 5,410,206

### 仕様

	8885	8886	8887
光学部品の直径 [in. (mm)]	0.5 (12.7)	0.5 (12.7)	1.0 (25.4)
電動軸	2	2	2
角度分解能 (μrad)	1.5	1.5	1.5
角度範囲 (°)	±4	±4	±4
コネクタタイプ	4-Pin	4-Pin	4-Pin
ケーブル長 [ft. (m)]	7 (2.1)	7 (2.1)	7 (2.1)
操作温度範囲 (°C)	10-40	10-40	10-40
マウントの種類	小型センターマウント	小型センターマウント	小型センターマウント
ネジの種類	#8またはM4用ザグリ	#8またはM4用ザグリ	#8またはM4用ザグリ

### 発注のご案内

モデル	Description	Price
8885	Picomotor小型センターマウント、直径0.5 in.	¥201,000
8886	Picomotor小型センターマウント、直径0.5 in.	¥201,000
8887	Picomotor小型コーナーマウント、直径1.0 in.	¥201,000